



MEQUIL

REDUTOR
HELICOIDAL

MEQUIL

202A

n_2 (RPM)	i	P_{Mot} (cv)	M_{2M} (Nm)	f.s.	FR (N)	FA (N)
494,2	3,44	0,75	10,2	4,9	700	140
397,2	4,28	0,75	12,7	3,9	700	140
311,9	5,45	0,75	16,2	3,1	700	140
272,9	6,23	0,75	18,5	2,7	700	140
236,1	7,20	0,75	21,4	2,3	756	151
219,6	7,74	0,75	23,0	2,2	756	151
172,6	9,85	0,75	29,3	2,0	924	185
148,9	11,42	0,75	34,0	1,8	924	185
130,5	13,03	0,75	38,8	1,5	1320	246
112,6	15,10	0,75	44,9	1,3	1350	270
104,9	16,20	0,75	48,2	1,2	1350	270
90,5	18,78	0,75	55,9	1,1	1350	270
80,4	21,15	0,75	62,9	1,0	1500	300
77,8	21,84	0,5	43,3	1,4	1500	300
64,6	26,31	0,5	52,2	1,2	1700	340
58,9	28,88	0,5	57,3	1,2	1700	340
47,3	35,91	0,5	71,2	1,0	1700	340
45,1	37,69	0,33	49,3	1,4	1700	340
36,3	46,87	0,33	61,3	1,1	1900	380
34,2	49,76	0,33	65,1	1,1	1900	380
27,5	61,89	0,25	61,4	1,1	1900	380

O rendimento dinâmico é de 96% para todas das reduções

302A

n_2 (RPM)	i	P_{Mot} (cv)	M_{2M} (Nm)	f.s.	FR (N)	FA (N)
494,2	3,44	3	40,9	1,2	700	140
397,2	4,28	3	50,9	1,0	700	140
311,9	5,45	2	43,2	1,2	700	140
272,9	6,23	2	49,4	1,4	700	140
236,1	7,20	2	57,1	1,2	756	151
219,6	7,74	2	61,4	1,3	756	151
172,6	9,85	2	78,1	1,2	924	185
148,9	11,42	2	90,6	1,3	924	185
130,5	13,03	2	103,3	1,1	1320	246
112,6	15,10	2	119,8	1,0	1350	270
104,9	16,20	1,5	96,4	1,1	1350	270
90,5	18,78	1	74,5	1,4	1350	270
80,4	21,15	1	83,9	1,4	1500	300
77,8	21,84	1	86,6	1,4	1500	300
64,6	26,31	1	104,3	1,0	1700	340
58,9	28,88	1	114,5	1,0	1700	340
47,3	35,91	0,75	106,8	1,0	1700	340
45,1	37,69	0,5	74,7	1,4	1700	340
36,3	46,87	0,5	92,9	1,2	1900	380
34,2	49,76	0,5	98,7	1,0	1900	380
27,5	61,89	0,33	81,0	1,3	1900	380

O rendimento dinâmico é de 96% para todas das reduções

452A

n_2 (RPM)	i	P_{Mot} (cv)	M_{2M} (Nm)	f.s.	FR (N)	FA (N)
470,9	3,61	10	143,2	1,0	2070	415
401,9	4,23	10	167,7	1,0	2070	415
339,3	5,01	10	198,7	1,0	2070	415
280,1	6,07	10	240,7	1,0	2070	415
249,6	6,81	7,5	202,5	1,4	2160	430
213,6	7,96	7,5	236,7	1,3	2160	430
179,9	9,45	7,5	281,0	1,1	2340	470
148,7	11,43	5	226,6	1,3	2340	470
119,6	14,21	4	225,4	1,2	2700	560
102,3	16,62	4	263,6	1,2	2790	560
84,6	20,10	3	239,1	1,3	3150	630
68,1	24,98	2	198,1	1,3	3510	700
57,8	29,41	2	233,2	1,3	3510	700
47,8	35,58	2	282,2	1,1	3510	700
42,0	40,50	1,5	240,9	1,2	3510	700
38,4	44,22	1,5	263,0	1,0	4050	810
34,7	49,00	1,5	291,5	1,0	4050	810
27,9	60,90	1	241,5	1,1	4050	810

O rendimento dinâmico é de 96% para todas das reduções

402A

n_2 (RPM)	i	P_{Mot} (cv)	M_{2M} (Nm)	f.s.	FR (N)	FA (N)
483,0	3,52	5	69,8	1,1	1550	310
389,0	4,37	4	69,3	1,3	1550	310
306,3	5,55	4	88,0	1,1	1550	310
267,3	6,36	4	100,9	0,9	1550	310
231,9	7,33	4	116,3	1,0	1650	330
215,5	7,89	3	93,9	1,3	1650	330
169,0	10,06	3	119,7	1,3	1800	360
145,8	11,66	3	138,7	1,3	1800	360
128,2	13,26	3	157,7	1,0	2030	406
124,3	13,68	2	108,5	1,3	2030	406
110,6	15,37	2	121,9	1,3	2240	448
104,9	16,20	2	128,5	1,1	2240	448
94,2	18,04	2	143,1	1,1	2240	448
90,4	18,80	1,5	111,8	1,2	2240	448
78,9	21,54	1,5	128,1	1,2	2400	480
76,3	22,29	1,5	132,6	1,3	2400	480
64,6	26,30	1	104,3	1,3	2700	540
57,8	29,40	1	116,6	1,4	2700	540
47,3	35,91	1	142,4	1,0	2700	540
44,3	38,37	1	152,2	1,1	2700	540
36,3	46,86	0,75	139,4	1,0	3000	600
33,6	50,67	0,5	100,5	1,3	3000	600
27,5	61,88	0,5	122,7	1,1	3000	600

O rendimento dinâmico é de 96% para todas das reduções

403A

n_2 (RPM)	i	P_{Mot} (cv)	M_{2M} (Nm)	f.s.	FR (N)	FA (N)
44,3	38,40	0,75	110,6	1,6	540	2700
38,9	43,69	0,75	125,9	1,2	600	3000
33,6	50,64	0,75	145,9	1,1	600	3000
31,9	53,36	0,5	102,5	1,3	600	3000
27,8	61,22	0,5	117,6	1,4	600	3000
27,5	61,90	0,5	118,9	1,2	600	3000
24,0	70,95	0,5	136,3	1,2	600	3000
23,2	73,43	0,5	141,0	1,2	600	3000
22,7	74,77	0,5	143,6	1,0	600	3000
19,6	86,66	0,33	109,9	1,3	600	3000
17,6	96,85	0,33	122,8	1,3	600	3000
16,5	102,89	0,33	130,4	1,4	600	3000
13,4	126,40	0,33	160,2	1,0	600	3000
12,5	135,69	0,25	130,3	1,2	600	3000
10,3	165,70	0,25	159,1	0,9	600	3000
9,6	177,09	0,25	170,1	0,9	600	3000
7,9	216,30	0,16	132,9	1,0	600	3000

O rendimento dinâmico é de 96% para todas das reduções

LEGENDAS

- n_2 - Rotação no eixo de saída do redutor para entrada com 1700 RPM.
 i - Redução nominal do redutor.
 P_{Mot} - Potência máxima de entrada considerando motor de 1700 RPM.
 M_{2M} - Torque de saída para a potência de entrada P_{Mot} .
 f.s. - Fator de serviço, considerando a potência P_{Mot} .

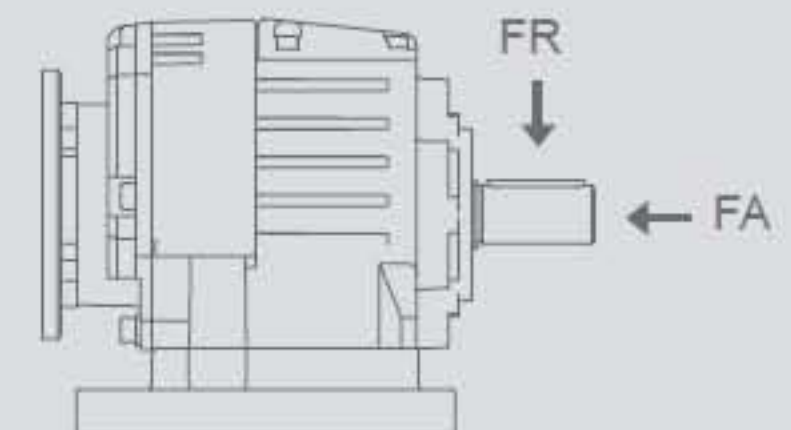

FR - Força radial máxima admissível no eixo de saída

FA - Força axial máxima admissível no eixo de saída

502A

n_2 (RPM)	i	P_{Mot} (cv)	M_{2M} (Nm)	f.s.	FR (N)	FA (N)
470,9	3,61	10	143,2	1,0	2300	460
401,9	4,23	10	167,7	1,0	2300	460
339,3	5,01	10	198,7	1,0	2300	460
280,1	6,07	10	240,7	1,0	2300	460
249,6	6,81	10	270,0	1,1	2400	480
213,6	7,96	10	315,6	1,0	2400	480
179,9	9,45	7,5	281,0	1,3	2600	520
148,7	11,43	7,5	339,9	1,0	2600	520
119,6	14,21	4	225,4	1,1	3100	620
102,3	16,62	5	329,5	1,1	3100	620
84,6	20,10	4	318,8	1,0	3500	700
69,1	24,61	3	292,8	1,1	3900	780
68,1	24,98	2	198,1	1,3	3900	780
57,8	29,41	3	349,9	1,0	3900	780
47,8	35,58	2	282,2	1,2	3900	780
42,0	40,50	1,5	240,9	1,2	3900	780
38,4	44,23	1,5	263,1	1,0	4500	900
34,7	49,00	1,5	291,5	1,1	4500	900
27,9	60,90	1	241,5	1,0	4500	900

O rendimento dinâmico é de 96% para todas das reduções

503A

n_2 (RPM)	i	P_{Mot} (cv)	M_{2M} (Nm)	f.s.	FR (N)	FA (N)
42,7	39,79	2	305,7	1,2	3900	780
36,0	47,22	2	362,8	1,0	4500	900
31,1	54,73	1,5	315,4	1,1	4500	900
25,7	66,22	1	254,4	1,3	4500	900
22,2	76,69	1	294,6	1,2	4500	900
20,3	83,59	1	321,1	1,1	4500	900
18,3	92,78	0,75	267,3	1,2	4500	900
16,2	104,67	0,75	301,6	1,2	4500	900
14,5	117,22	0,75	337,7	1,0	5000	1000
13,4	126,65	0,5	243,3	1,3	5000	1000
12,4	136,62	0,5	262,4	1,3	5000	1000
10,3	165,29	0,5	317,5	1,0	5000	1000
9,4	180,40	0,5	346,5	1,0	5000	1000
7,8	218,26	0,33	276,7	1,2	5000	1000
7,0	241,82	0,33	306,6	1,2	5000	1000
5,8	292,57	0,25	281,0	1,2	5000	1000
5,3	319,32	0,25	306,7	1,2	5000	1000
4,4	386,33	0,25	371,0	0,9	5000	1000
3,5	480,16	0,16	295,1	0,8	5000	1000

O rendimento dinâmico é de 96% para todas das reduções

602A

n_2 (RPM)	i	P_{Mot} (cv)	M_{2M} (Nm)	f.s.	FR (N)	FA (N)
470,9	3,61	12,5	178,9	0,9	2800	560
401,9	4,23	12,5	209,7	1,0	2800	560
339,3	5,01	12,5	248,3	1,0	2800	560
280,1	6,07	10	240,7	1,1	2800	560
249,6	6,81	12,5	337,6	1,0	3000	600
213,6	7,96	10	315,6	1,2	3000	600
179,9	9,45	10	374,7	1,1	3200	640
148,7	11,43	7,5	339,9	1,2	3200	640
119,6	14,21	7,5	422,6	0,9	3800	760
102,3	16,62	7,5	494,3	1,0	3800	760
84,6	20,1	5	398,5	1,3	4000	840
69,1	24,61	5	487,9	1,0	4200	890
68,1	24,98	4	396,2	1,0	4200	890
57,8	29,41	4	466,5	0,9	4200	890
47,8	35,58	3	423,3	1,2	4200	890
42,0	40,5	2	321,2	1,0	4200	890
38,4	44,23	2	350,8	1,1	5800	1160
34,7	49	2	388,6	0,9	5800	1160
27,9	60,9	1,5	362,2	1,1	5800	1160

O rendimento dinâmico é de 96% para todas das reduções

603A

n_2 (RPM)	i	P_{Mot} (cv)	M_{2M} (Nm)	f.s.	FR (N)	FA (N)
42,7	39,79	3	458,6	0,9	4200	890
36,0	47,22	3	544,2	0,9	5800	1160
31,1	54,73	2	420,5	1,2	5800	1160
29,8	57,13	2	438,9	1,1	5800	1160
25,7	66,22	2	508,8	1,0	5800	1160
23,9	71,01	1,5	409,2	1,1	5800	1160
22,2	76,69	1,5	441,9	1,1	5800	1160
20,7	82,3	1,5	474,2	0,9	5800	1160
20,3	83,59	1,5	481,7	0,9	5800	1160
18,3	92,78	1,5	534,6	0,9	5800	1160
16,2	104,68	1	402,1	1,2	5800	1160
14,5	117,22	1	450,3	1,1	6500	1300
13,4	126,65	1	486,5	1,0	6500	1300
12,5	135,74	0,75	391,1	1,1	6500	1300
11,7	145,68	0,75	419,7	1,0	6500	1300
10,8	157,4	0,75	453,5	1,0	6500	1300
10,3	165,29	0,75	476,2	1,0	6500	1300
9,2	185,29	0,5	355,9	1,2	6500	1300
8,3	205,43	0,5	394,6	1,1	6500	1300
7,6	224,18	0,5	430,6	1,2	6500	1300
7,0	241,82	0,5	464,5	0,9	6500	1300
6,1	278,62	0,33	353,2	1,2	6500	1300
5,8	292,57	0,33	370,9	1,3	6500	1300
4,7	363,63	0,25	349,2	1,2	6500	1300

O rendimento dinâmico é de 96% para todas das reduções

LEGENDAS

- n_2 - Rotação no eixo de saída do redutor para entrada com 1700 RPM.
- i - Redução nominal do redutor.
- P_{Mot} - Potência máxima de entrada considerando motor de 1700 RPM.
- M_{2M} - Torque de saída para a potência de entrada P_{Mot} .
- f.s. - Fator de serviço, considerando a potência P_{Mot} .

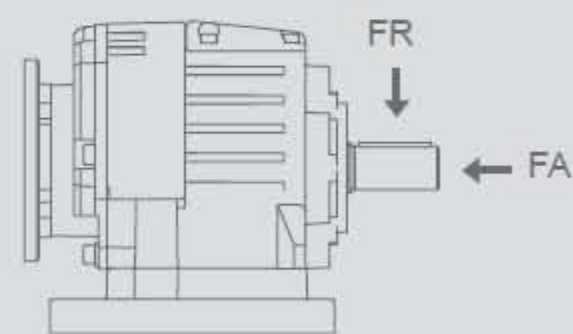

FR - Força radial máxima admissível no eixo de saída

FA - Força axial máxima admissível no eixo de saída



TABELA DE FLANGES

	a1	b1	e1	s1
F120*	120	80	100	9
F140*	140	95	115	9
F160	160	110	130	9
F200	200	130	165	11
F250**	250	180	215	14

* Disponível somente para os redutores 202A e 302A

** Disponível somente para o redutor 452A

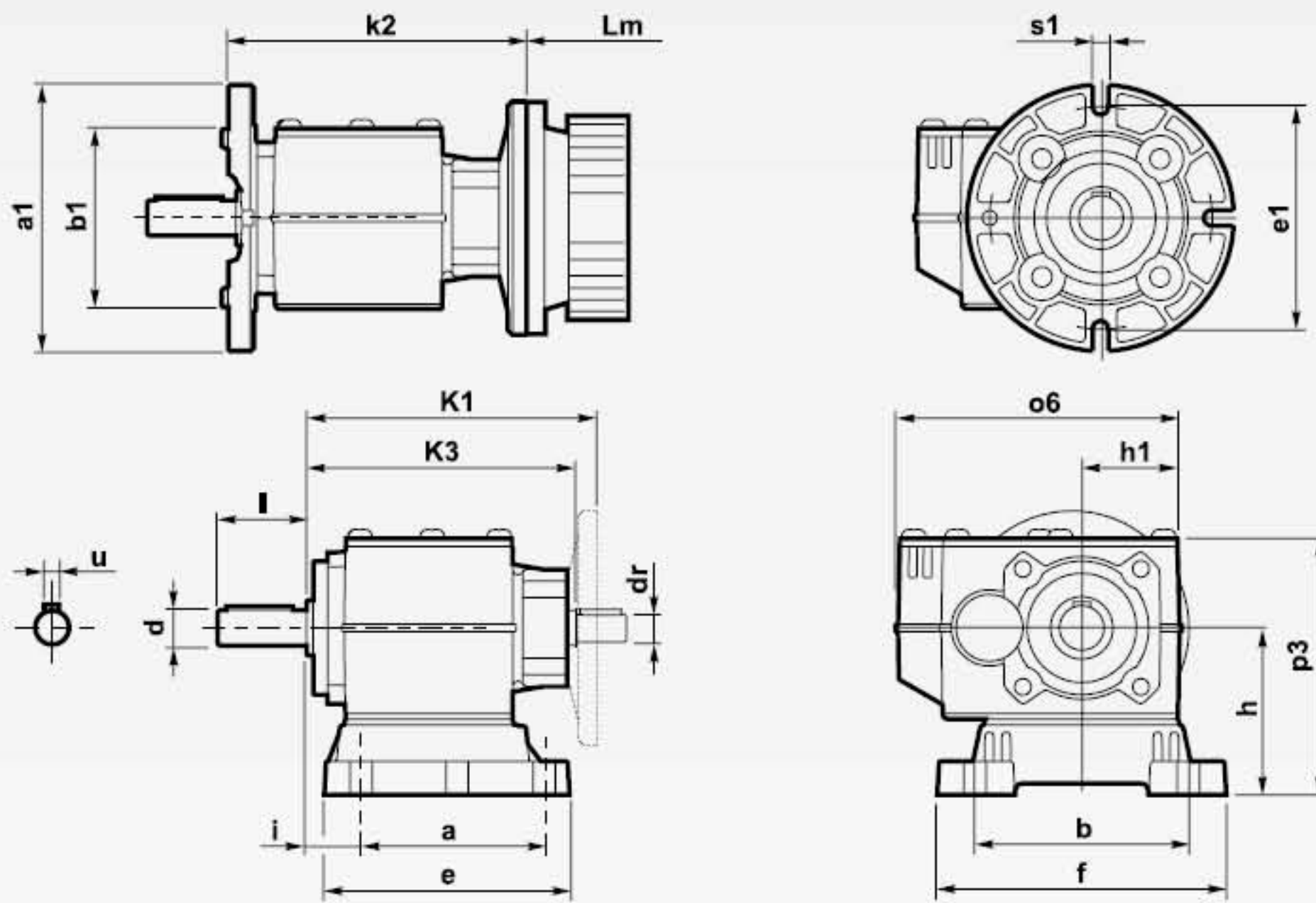
452A

132 B14	K1=225,2
	K2=227,7



TABELA DE FLANGES

	a1	b1	e1	s1
F120*	120	80	100	9
F140*	140	95	115	9
F160	160	110	130	9
F200	200	130	165	11
F250	250	180	215	14

* Disponível somente para os redutores 402A e 403A

402A

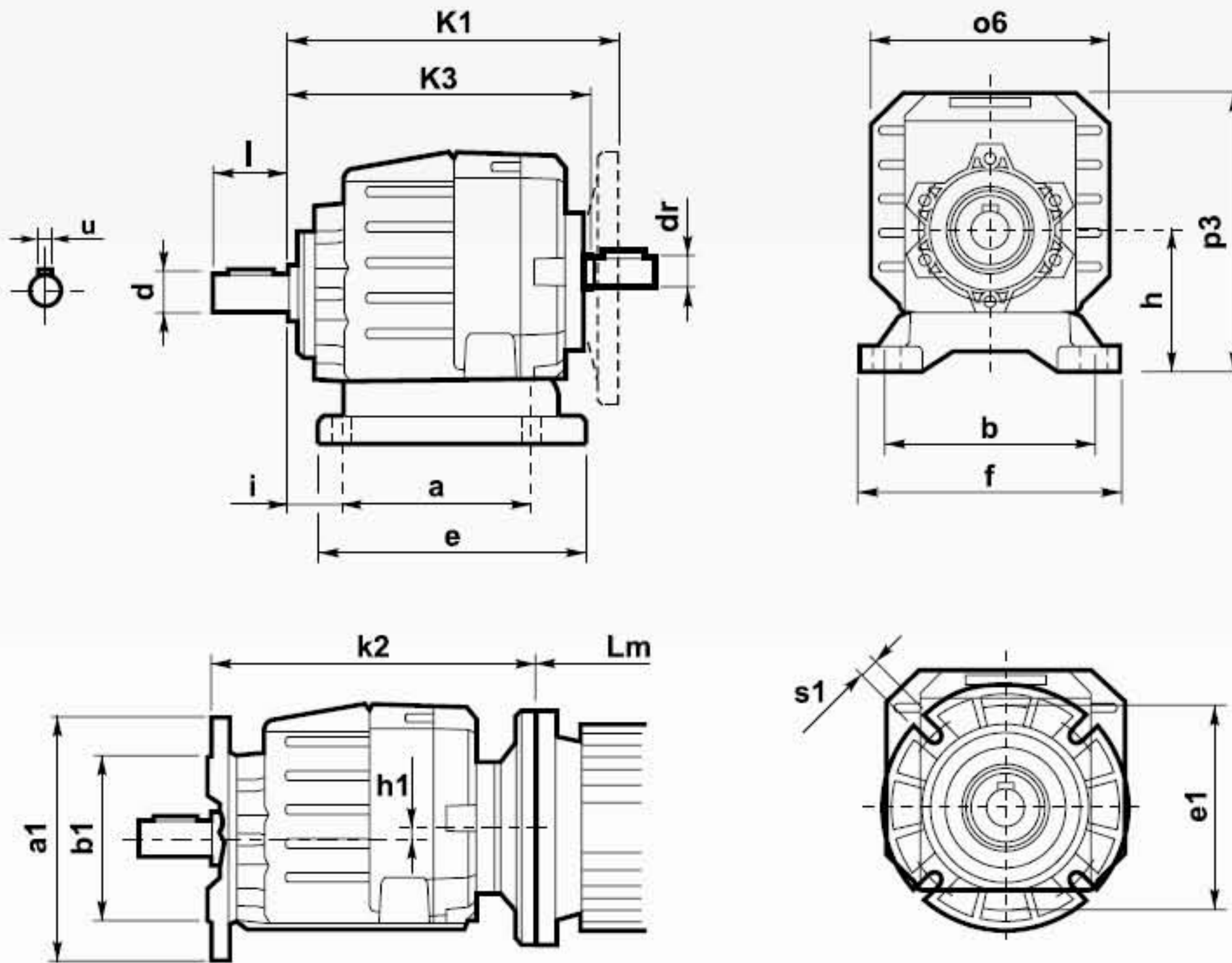
100 B14	K1=196,5
	K2=199,5

502A

132 B14	K1=261,5
	K2=264

602A

132 B14	K1=279,5
	K2=282

TABELA DE DIMENSÕES (mm)

Tamanho	d ST.	dr	l	u	o6	h1	K1 max	K2 max	K3 max	p3	i	h	a	b	e	f	Cod. Base Fixação	Peso (kg)
202A	Ø16	16	40	5	125	45	135,2	138,7	127	115,5	18	75	110	110	131	130	S1	3,7
302A	Ø20	18	40	6	125	45	152,2	155,7	143,5	115,5	18	75	110	110	131	130		4
452A	Ø30	25	60	8	187	76,5	206,7	209,2	189,3	166,5	30	115	165	135	197	170	S4	8,9
402A	Ø25	18	50	8	139	7	180,5	184,5	171,3	172	25	90	130	110	153	145	S2	5,9
403A	Ø25	16	50	8	139	3,2	186,5	188,5	175,7	172	25	90	130	110	153	145		6,3
502A	Ø30	25	60	8	178	5,3	240,7	245,5	220,3	216,5	30	115	165	135	197	170	S4	11,9
503A	Ø30	18	60	8	178	15	236,5	245	228,5	216,5	30	115	165	135	197	170		12,1
602A	Ø35	25	70	10	202	21,8	258,5	260	237,3	218	30	115	165	135	197	170	S4	14,5
603A	Ø35	18	70	10	202	15,5	255	263,5	245,8	218	30	115	165	135	197	170		14,7

LUBRIFICAÇÃO E POSIÇÕES DE MONTAGEM

202A / 302A / 452A





Fornecidos com óleo sintético para qualquer posição de montagem.

	202A	302A	452A
PARA QUALQUER POSIÇÃO	0,15 lt.	0,15 lt.	0,55 lt.

402A / 403A / 502A / 503A / 602A / 603A

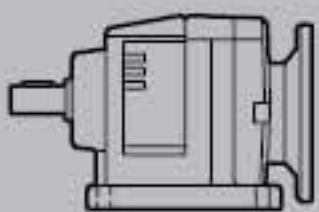
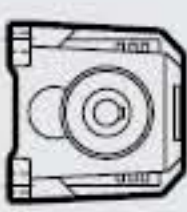
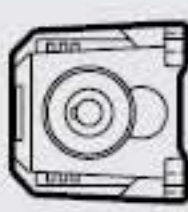
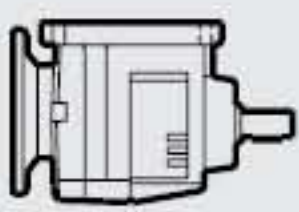
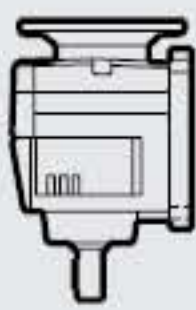
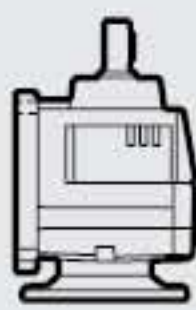
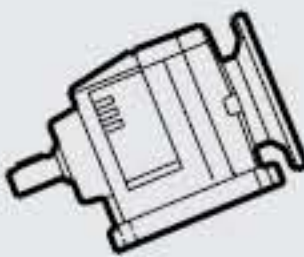
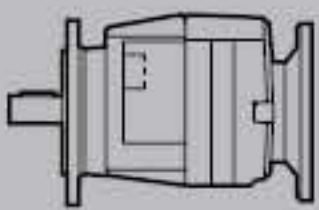
Fornecidos com óleo sintético nas quantidades indicadas para as posições B3 / B5.

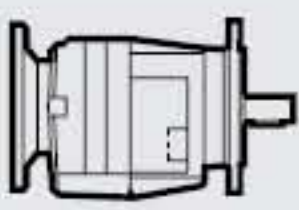
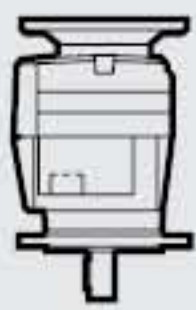
Caso utilizar em outra posição é necessário informar no momento do pedido

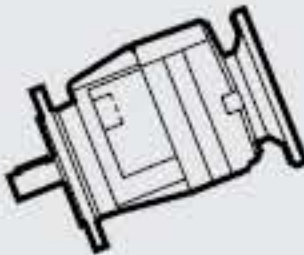
STANDARD						
						
B3	B6	B7	B8	V5	V6	V8
						
B5	B6	B7	B8	V1	V3	V8

QUANTIDADE DE ÓLEO

402A	0,25	0,30	0,40	0,40	0,40	0,50	0,40
403A	0,30	0,35	0,45	0,45	0,45	0,55	0,45
502A	0,45	0,55	1,00	1,10	1,10	1,15	1,10
503A	0,75	0,75	1,05	1,15	1,20	1,20	1,20
602A	0,55	0,85	1,10	1,20	1,20	1,25	1,20
603A	0,75	0,90	1,15	1,25	1,30	1,35	1,30

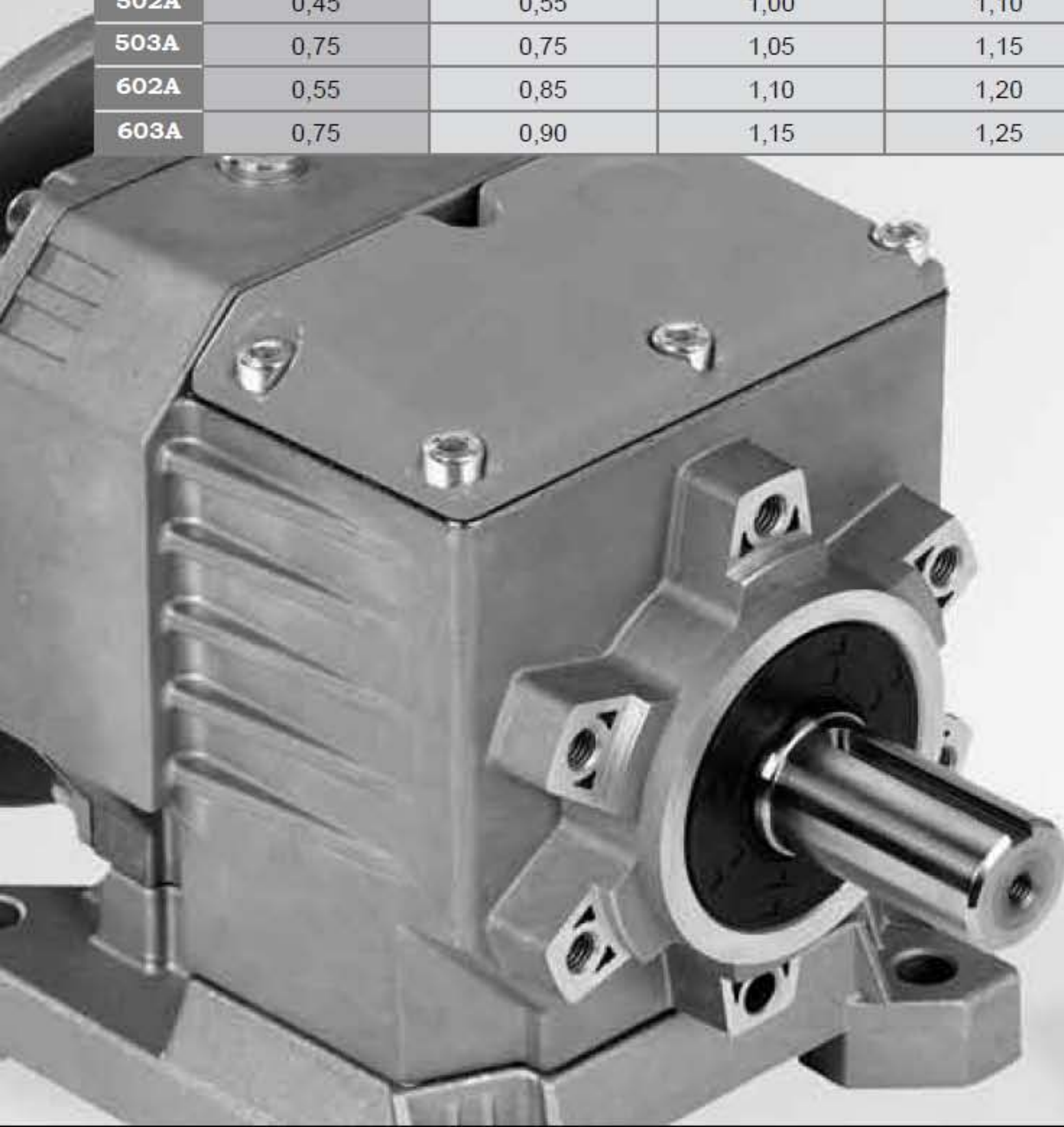



MEQUIL

REDUTOR
HELICOIDAL

MEQUIL